

拥有15年以上的汽车应用经验（始于2000年）
超过300Mpcs的光耦出货量

客户价值定位

- 新LED (IRMO) 提供了充足的设计余量，防止光衰
- 低功耗最新的BiCD工艺

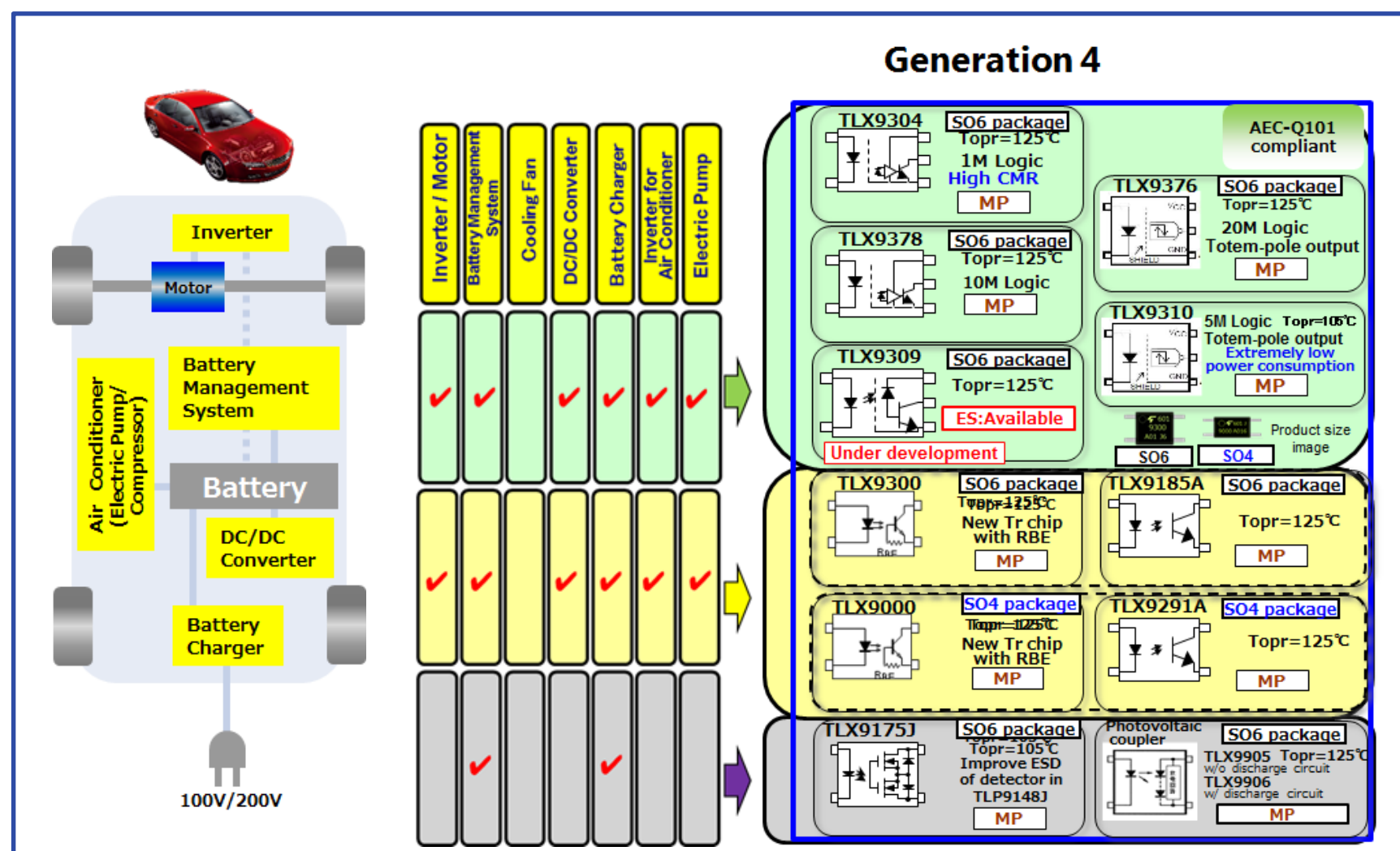

市场趋势

- 经济型汽车的产量高速增长，年复合增长率：14%

技术 / 特点

